

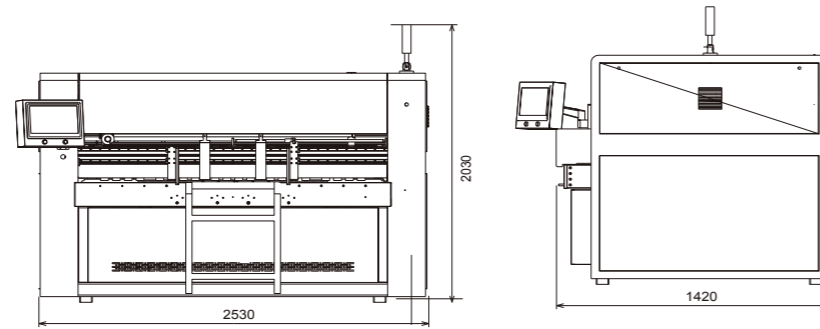

コンパクト
フルオートボックスメイキングマシン

Compact Full Auto Corrugated Box Maker



シート重量	1200g/m ² まで*1	
段ボールシートタイプ	A.B.E>AB段 / 枚葉シート もしくは連続シート	
ジョブチェンジ時間	1-6 秒	
生産能力	約400-600個 / H	
シート厚み	2-8 mm *1	
最大用紙サイズ	枚葉シート: 幅 1800 x 長 無制限 mm *2	
最小用紙サイズ	幅 140 x 長 600 mm	
スロッシングナイフ (溝刃)	350 mm×2本 / オプション: 250 mm	
カッティングナイフ (断裁)	1 本	
罫線ホイール	数量	6 本
	段違い機能	○
スリッティングナイフ	数量	6 本
	自動研磨機能	—
2種類 罫線と野線の最小幅 *ご注文後に追加することは出来ません	<p>標準機 オプション</p>	
糊代の段潰し機能	—	
電源	200V 三相 / 最大 7kW / 50/60 Hz	
本体外寸法	W2500×D1500×H1700 mm	
総重量	約 1848 kg	
エア環境	0.6 - 0.7MPa、75L/Min	
連続シート対応 / ユニット寸法	—	
オプション		
QR機能 / 拡張コントローラー	可能	
糊付	可能	
フレキシ印刷	—	
バイブレーション カッティング	—	
取手穴加工ユニット	木型寸法: W120 x H120 mm / オプションで最大2個 木型範囲内での他の形状の取り付けが可能	

JIS規格、FEFCO規格コード対応

0110		0119	
0200		0201	
0203		0206	
0204		2043	
2044		0300	
0302		3011	
3014		0401	
0409		0410	
0411		0412	
0415		0441	
4112		4125	
0501		0933	

その他のケースも対応可能

114, 115, 118, 123, 125, 126, 2011, 2020, 2027, 2029, 2037, 3012, 3015, 3016, 3017, 3018, 4012, 4091, 4101, 4106, 4124, 4152, 4411, 9331 等

OT-BM1800

コンパクト
フルオートボックスメイキングマシン

Compact Full Auto Corrugated Box Maker



OT-BM1800 Super Cost-efficient Corrugated Box Maker

コンパクトフルオートボックスメイキングマシン



専用タッチパネル※1に形状とサイズを入力するだけでダンボールケースの生産を可能にします。通販物流の出荷梱包現場やEコマースに対応した、極小ロットでの短納期出荷に最適なダンボールケース作成を可能にするマシンです。

- コンパクト設計、省スペース
- 資材厚に応じて20-50枚の連続給紙に対応
- 50種類以上の形状に2~8mmの資材厚に対応、1回で全ての加工実現

OT-BM1800 PRO の特徴



サーボモーター制御加工システム
6本のスリッターナイフや野線を備えて高精度の加工。またナイフコームを使用し摩耗を防ぎます。



2種類の野仕様
標準で105mm野線ユニットを搭載
またオプション25mm対応可能



資材抑えローラーと横スリッター
高速の稼働でも高精度で安定な加工を行います。



タッチパネル式のインターフェース
操作簡単、形状選択及び寸法入力を行うだけで、6秒ほどで自動的に調整が完了します。

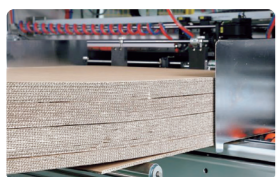

連続給紙に対応
シートエッジを読み込み、反りに対しても安定した供給を実現します。

OT-BM1800 のオプション



取手穴加工ユニット
オプションで最大2個で木型範囲内での他の形状の取り付けが可能



QR機能 / 拡張コントローラー
生産効率や操作安全の向上



糊代の糊付け機能
製箱と糊付けが一回完結

OT-BM1800 加工の仕組み

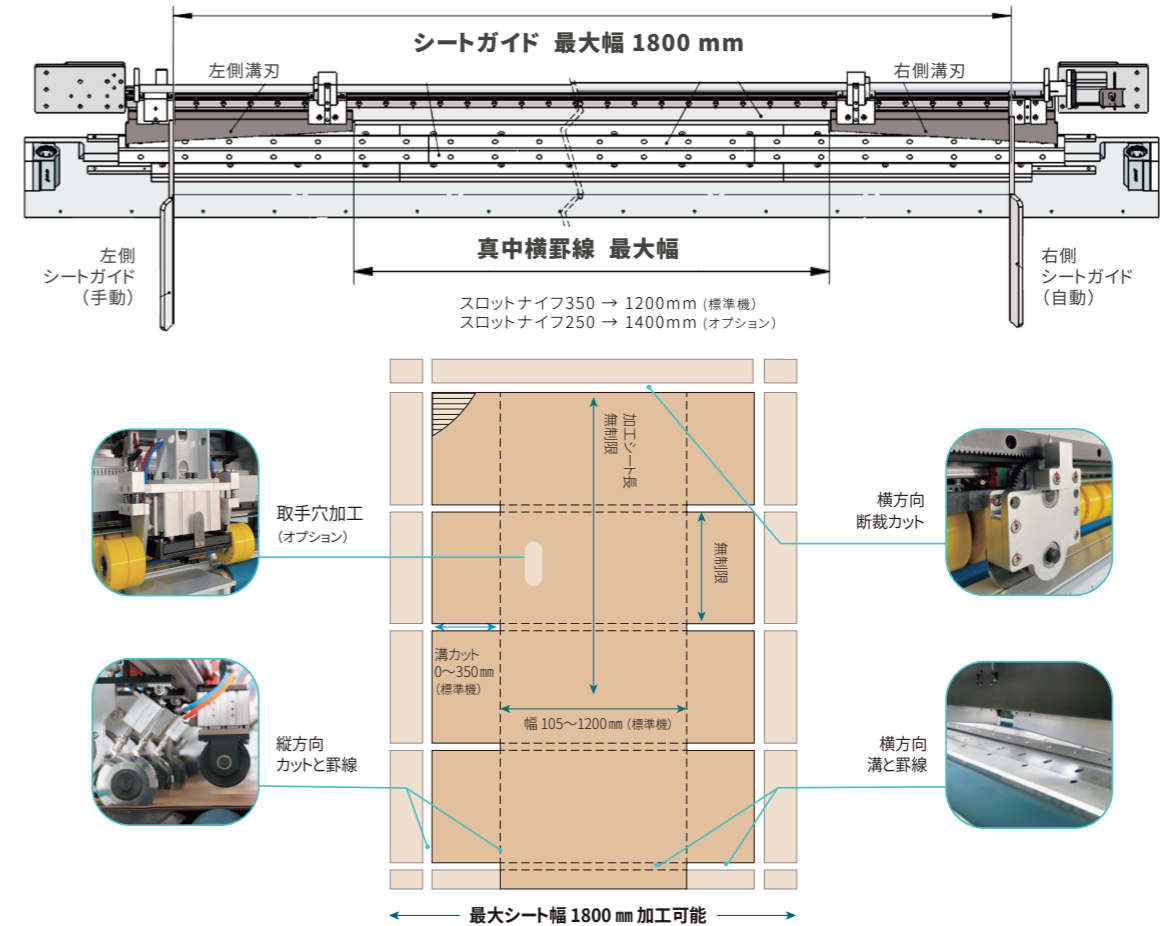

用紙押さえ搭載 カッティングナイフ・野線ローラーユニットの仕組み 6つ独立したモーター制御

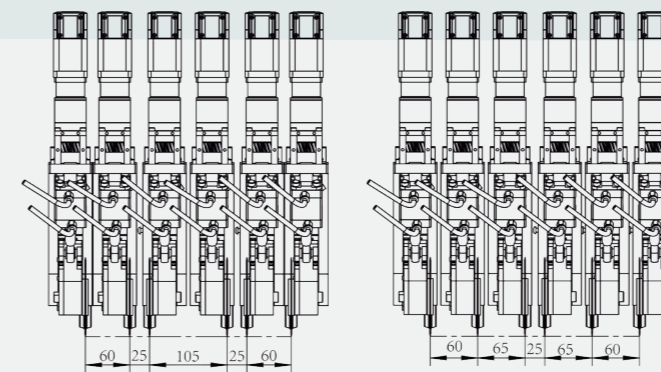

- 約1-6秒で迅速セット替え
- 2種類の野線仕様で現場生産によって発注の時選択可能
- 6本のツールでもっと大幅の形状に製箱が可能

A 標準-105mm仕様

B 25mm仕様

段違いカット

厚み資材に
段違いの厚逃げが可能

